



KPCM903040

TOP PIANO COTTURA AD INDUZIONE 4F SERIE 90



- ✓ **Piano Cottura solo top a 4 zone**
- ✓ **Piani stampati in acciaio inox AISI 304**
- ✓ **Piano in vetroceramica con spessore 6 mm con 2 piastre ad induzione di elevata potenza (4x5 kW)**
- ✓ **Generatore con comando indipendente ogni due zone riscaldanti**
- ✓ **Comandi e componenti facilmente accessibili rimuovendo il cruscotto**
- ✓ **Alta resa e risparmio energetico: lavora solo in presenza di pentola e la zona di riscaldamento si autoregola in base al diametro della pentola.**
- ✓ **Dotata di piedini regolabili, utilizzabile su banco o abbinabile a vani neutri**



KPCM903040



TOP PIANO COTTURA AD INDUZIONE 4F SERIE 90

DATI TECNICI

Potenza	kW	10
Frequenza	Hz	50-60
Tensione	V	400 3N ~
Potenza Piano	kW	8
Potenza Zone Cottura	n°x kW	2x5
Numero Zone Cottura	n°	2
Temperatura ambienti di funzionamento	°C	+5/+40°C
Larghezza	mm	400
Profondità	mm	900
Altezza	mm	280
Larghezza Imballo	mm	1000
Profondità Imballo	mm	460
Altezza Imballo	mm	580
Peso Netto	kg	35
Peso Lordo	kg	43
Volume	m ³	0,2600

ACCESSORI

KPCM904003	Colonnina acqua orientabile
------------	-----------------------------

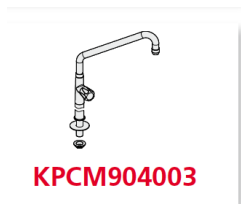



KPCM903040



TOP PIANO COTTURA AD INDUZIONE 4F SERIE 90

SCHEMA INSTALLAZIONE

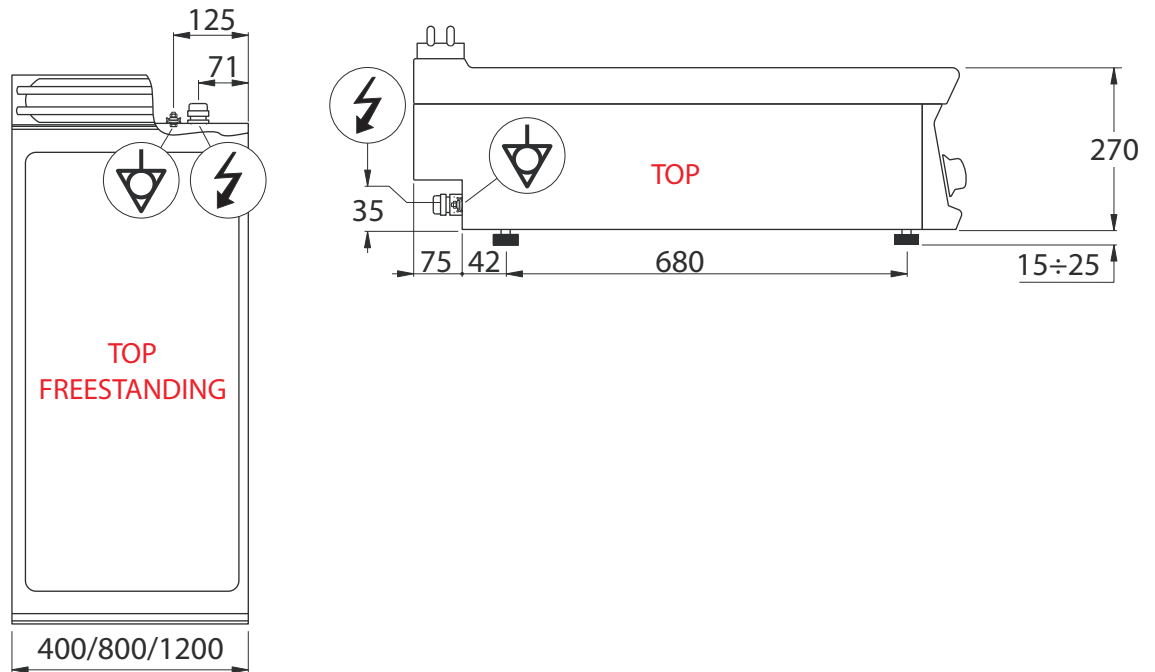

SCHEMA ELETTRICO

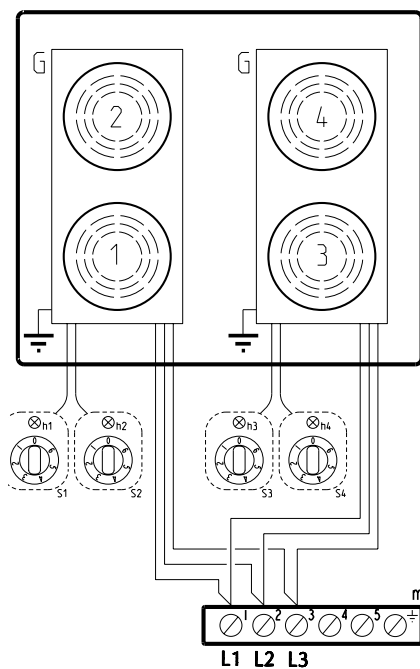

SCHEMA ELETTRICO - WIRING DIAGRAM

G	Generatore Induzione	Induction Cooker
h	Lampada presenza tensione Presenza pentola	Tension Signal Lamp Pan Detection
S	Regolazione potenza	Power Regulation
m	Morsettiera	Main Terminal Block

Mod. PIN8E9 PIN8FE9
20kW 400V~3
H07 RN-F 4x4mm²