



# KPFRAB3002

## ABBATTITORE 3 TEGLIE GN1/1



- ✓ **Realizzato completamente in acciaio inox AISI 304**
- ✓ **Passaggio automatico in modalità conservazione dopo il ciclo abbattimento\surgelazione**
- ✓ **Impianto potenziato tropicalizzato a valvola termostatica (anche per gelato)**
- ✓ **Raggiungimento temperatura in camera fino a -40°C.**
- ✓ **Ciclo continuo preimpostato, ideale per il gelato.**
- ✓ **Sonda a spillone con autoapprendimento spillone inserito**
- ✓ **Pannello elettronico per il controllo della temperatura con strumento da retropannello con membrana protettiva per garantire la massima igiene e salvaguardare i componenti elettronici.**
- ✓ **Sbrinamento automatico a sosta**
- ✓ **Evaporatori verniciati in cataforesi anticorrosione**
- ✓ **Porte reversibili (senza kit aggiuntivi)**



# KPFRAB3002

## ABBATTITORE 3 TEGLIE GN1/1



- ✓ **SOFT CHILLING:** Abbattimento positivo (+3°C al cuore) "delicato" Durata massima: 90'  
Conservazione perfetta del prodotto fresco e cotto
- ✓ **HARD CHILLING:** Abbattimento positivo (+3°C al cuore) "rapido" Durata massima: 90'  
Per abbattimento di grosse pezzature e cibi densi o grassi  
Sviluppo di temperature dell'aria variabili per accelerare la penetrazione del freddo nel prodotto
- ✓ **FREEZING:** Surgelazione o congelamento (-18°C al cuore) Durata massima: 240'  
Evita la formazione di macrocristalli assicurando che, nel momento dell'utilizzo finale, il cibo scongelato presenti l'originaria consistenza, colore e qualità

### ACCESSORI

KPFRAB4007	Griglia inox GN 1/1 per KPFRAB3002
------------	------------------------------------



### SCHEMA INSTALLAZIONE

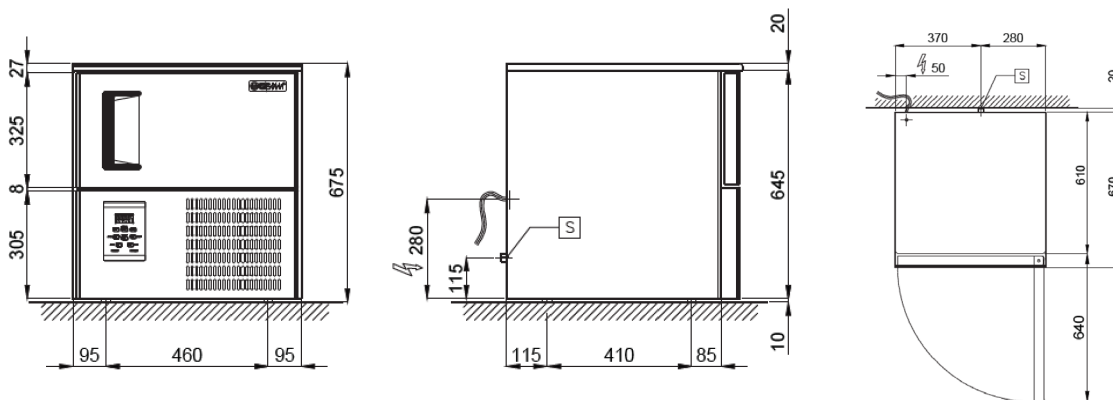



# KPFRAB3002

## ABBATTITORE 3 TEGLIE GN1/1



### DATI TECNICI

Capacità Griglie	n°	3 GN1/1
Passo Teglie	mm	67
Resa in Abbattimento +90/+3°	kg	10
Resa in Surgelazione +90/-18°	kg	7
Controllo Ciclo		Tempo/spillone
Gas		R404a
Classe climatica		5
Sbrinamento		automatico a sosta
Potenza max assorbita	W	975
Fequenza	Hz	50
Tensione	V	230 1N ~
Larghezza	mm	650
Profondità	mm	670
Altezza	mm	670
Larghezza con imballo	mm	750
Profondità con imballo	mm	750
Altezza con imballo	mm	900
Peso Netto	kg	70
Peso Lordo	kg	76