



# KPPDIP3002



## MESCOLATRICE PLANETARIA DA 5 LT



- ✓ **Planetaria piccola e compatta** pensata per: montare, mescolare e fornire buoni risultati di impasto.
- ✓ Capacità massima 0.75 kg (farina, con 60% di idratazione).
- ✓ **Variatore elettronico di velocità.**
- ✓ **Schermo di protezione estraibile** che attiva il sollevamento e l'abbassamento della vasca.
- ✓ **In dotazione: vasca da 5,5 litri in acciaio inox 18/10, frusta, e uncino semi spiralato**
- ✓ Dotabile di presa accessori del tipo K (accessori non inclusi).
- ✓ La forma e dimensione degli utensili si adattano perfettamente alla vasca così da ottenere miscele uniformi, anche con quantità minime di prodotto.
- ✓ Il **dispositivo di rilevamento della vasca** permette l'attivazione della macchina solo quando la vasca è adeguatamente installata e posizionata insieme allo schermo di sicurezza.



# KPPDIP3002



## MESCOLATRICE PLANETARIA DA 5 LT

### COSTRUZIONE

- ✓ **Schermo di protezione trasparente** costruito con un copoliestere Eastman Tritan™ privo di BPA; resistente agli urti, dura nel tempo e rimane trasparente dopo ripetuti lavaggi in lavastoviglie. Eastman & Tritan sono marchi di Eastman Chemical Company.
- ✓ Sistema planetario resistente all'acqua (IP55 sui controlli elettrici, IP34 sull'intera macchina).
- ✓ **Variatore elettronico di velocità.** da 40 a 240 giri/min. (movimento planetario) da impostare in base all'utensile e alla consistenza dell'impasto.
- ✓ Potente **motore universale ad alta coppia di spunto** e con protezione da sovraccarichi.

### DOTAZIONE DI SERIE

- |  |
|--|
| • 1 Vasca inox per mescolatrice 5 lt                 |
| • 1 Uncino a semi-spirale inox per mescolatrice 5 lt |
| • 1 Frusta inox per mescolatrice 5 lt                |

**KPPDIP3002****MESCOLATRICE PLANETARIA DA 5 LT**

## DATI TECNICI

Potenza	kW	0,5
Tensione Alimentazione	V	200-240/1N ph
Frequenza	Hz	50/60
Capacità Vasca	Litri	5
Capacità massima farina	Kg/ciclo	0,75
Capacità chiaro d'uovo	n°	12
Velocità variabile	giri/min	40 > 240
Larghezza	mm	280
Profondità	mm	388
Altezza	mm	438
Larghezza Imballo	mm	500
Profondità Imballo	mm	360
Altezza Imballo	mm	460
Peso Netto	kg	11
Peso Lordo	kg	12

## ACCESSORI

KPPDIP4001	incluso	Vasca inox per mescolatrice 5 lt
KPPDIP4002	incluso	Uncino a semi-spirale inox per mescolatrice 5 lt
KPPDIP4003	incluso	Frusta inox per mescolatrice 5 lt
KPPDIP4004	opzione	Spatola inox per mescolatrice 5 lt
KPPDIP4005	opzione	Preso accessorio tipo K (quadrata 12 mm) per planetaria
KPPDIP4006	opzione	Accessorio pasta con attacco K per lasagne 142,5 mm
KPPDIP4007	opzione	kit pasta 3 accessori: Sfogliatrice (lasagna sfglia): 9 posizioni da 2,5 a 0,5 mm Tagliapasta per tagliatelle: 6 mm Tagliapasta per tagliolini: 1,5 mm
KPPDIP4008	opzione	Tritacarne 60 mm per macchine con presa accessori tipo K. Corpo in alluminio. 1 disco inox con fori Ø 6 mm.
KPPDIP4009	opzione	3 dischi (Ø fori 3 / 4,5 / 8 mm) per tritacarne



# KPPDIP3002



## MESCOLATRICE PLANETARIA DA 5 LT

### SCHEMA INSTALLAZIONE

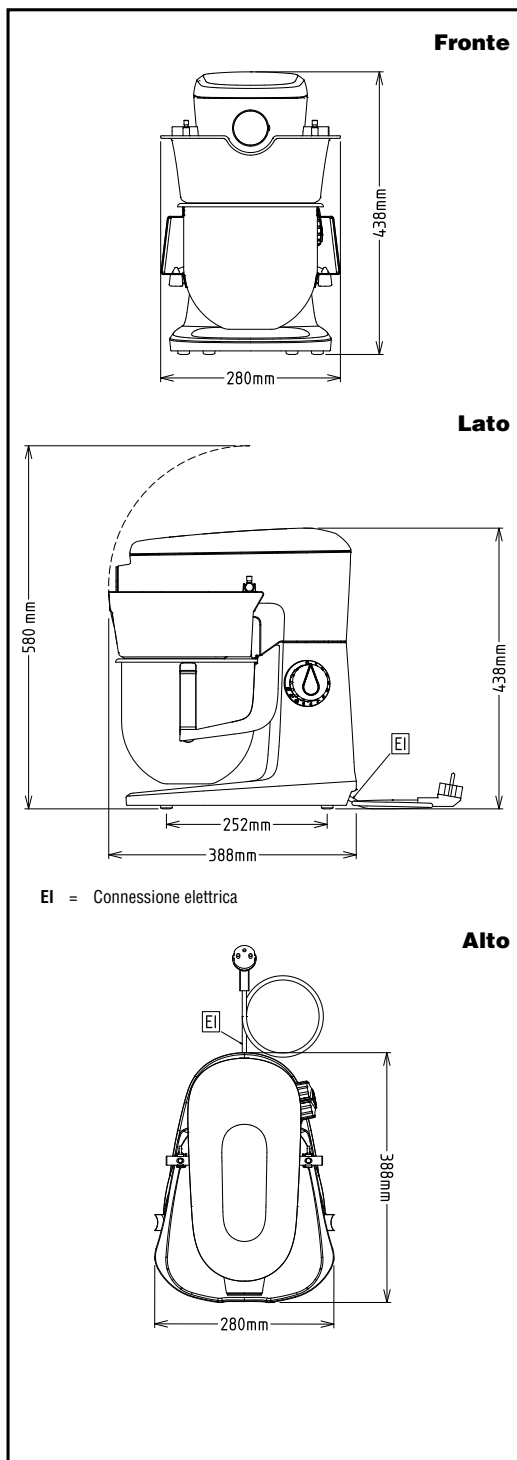

#### Elettrico

Tensione di alimentazione:  
602200 (EMX5\_PRO) 200-240 V/1N ph/50/60 Hz  
Watt totali: 0.5 kW

#### Capacità

Prestazioni (fino a): 0.75 - kg/ciclo  
Capacità 5 Litre

#### Informazioni chiave

Dimensioni esterne, larghezza: 280 mm  
Dimensioni esterne, profondità: 388 mm  
Dimensioni esterne, altezza: 438 mm  
Peso imballo: 15.6 kg  
Peso netto (kg): 11  
Farina: 0.75 kg con uncino semi-spiralato  
Chiare d'uovo: 12 con Frusta

